



Greve Kommune

Greve Kommune

REGULATIV FOR HUSHOLDNINGSAFFALD

§ 1 Formål	1
§ 2 Lovgrundlag	1
§ 3 Definitioner	1
§ 4 Ordninger	6
§ 5 Pligter og rettigheder	6
§ 6 Tilsyn	8
§ 7 Gebyrer	8
§ 8 Klage m.v.	10
§ 9 Overtrædelse og straf	11
§ 10 Bemyndigelse	11
§ 11 Ikrafttrædelse	11
§ 12 Ordning for dagrenovation	12
§ 13 Ordning for papiraffald	15
§ 14 Ordning for papaffald	18
§ 15 Ordning for glasemballageaffald	21
§ 16 Ordning for genanvendeligt metalemballageaffald	23
§ 17 Ordning for genanvendeligt plastemballageaffald	25
§ 18 Ordning for genbrugspladsen MiljøCenter Greve	26
§ 19 Ordning for PVC-affald	28
§ 20 Ordning for imprægneret træ	28
§ 21 Ordning for farligt affald	29
§ 22 Ordning for affald af elektriske og elektroniske produkter (WEEE)	29
§ 23 Ordning for bærbare batterier og akkumulatorer	31
§ 24 Ordning for uforurenede bygge- og anlægsaffald	32
§ 25 Ordning for forbrændingseget og ikke-forbrændingseget storskrald, haveaffald og metalaffald	32
§ 26 Ordning for minigenbrugsstationer	36
Bilag 1: Krav til beholdere	40
Bilag 2: Krav til adgangsveje og køreveje	41

§ 1 Formål

Formålet med dette regulativ er at fastsætte regler for håndtering af husholdningsaffald, jf. § 3, nr. 28, fra alle borgere og grundejere i Greve Kommune med henblik på at forebygge forurening, uhygiejniske forhold for miljø og mennesker og begrænse ressourceanvendelsen ved at fremme genanvendelse af affald.

Formålet er endvidere at fastsætte regler om de kommunale affaldsordningers omfang og tilrettelæggelse m.v., jf. miljøbeskyttelseslovens § 45, stk. 4, med henblik på at etablere og skabe rammerne for velfungerende kommunale ordninger, herunder normere de praktiske forhold i forbindelse med afviklingen af affaldsindsamlingen og -håndteringen.

§ 2 Lovgrundlag

Regulativet er udarbejdet i henhold til gældende miljølovgivning, herunder navnlig:

Lov om miljøbeskyttelse (Miljøbeskyttelsesloven).

Bekendtgørelse om affald (Affaldsbekendtgørelsen).

Bekendtgørelse om håndtering af affald af elektrisk og elektronisk udstyr (Elskrotbekendtgørelsen).

Bekendtgørelse om batterier og akkumulatorer og udtjente batterier og akkumulatorer (Batteribekendtgørelsen).

Bekendtgørelse om sortering og genanvendelse af bygge- og anlægsaffald (Bygge- og anlægsaffaldsbekendtgørelsen).

Bekendtgørelse om visse krav til emballager (Emballagebekendtgørelsen).

§ 3 Definitioner

De definitioner, der anvendes i dette regulativ, svarer til de definitioner, der fremgår af den til enhver tid gældende affaldsbekendtgørelse.

1. Affald: Ethvert stof og enhver genstand, jf. affaldsbekendtgørelsens bilag 2, som indehaveren skiller sig af med, agter at skille sig af med eller er forpligtet til at skille sig af med. Som affald

anses dog ikke stoffer eller genstande, som er resultatet af en produktionsproces, som ikke primært sigter mod fremstilling af dette stof eller denne genstand, og hvis:

- a) det er sikkert, at stoffet eller genstanden videreanvendes,
- b) stoffet eller genstanden kan anvendes direkte uden anden yderligere forarbejdning, end hvad der er normal industriel praksis,
- c) stoffet eller genstanden fremstilles som en interegrerende del af en produktionsproces, og
- d) videreanvendelse er lovlig, dvs. at stoffet eller genstanden lever op til alle relevante krav til produkt-, miljø- og sundhedsbeskyttelse for den pågældende anvendelse og ikke vil få generelle negative indvirkninger på miljøet eller menneskers sundhed.

2. Affaldsdatasystemet: System for indberetning af affaldsdata.
3. Affaldsfraktion: Underopdeling af affald efter materiale, sammensætning og oprindelse, herunder asfalt, papir, pap, dæk, affald i form af metal og elektriske og elektroniske produkter, affald i form af batterier og akkumulatorer, PVC, plast, glas, shredderaffald, jord og træ.
4. Affaldsindehaver: Producenten af affaldet eller den fysiske eller juridiske person, der er i besiddelse af affaldet.
5. Affaldsproducent: Enhver, hvis aktivitet frembringer affald (den oprindelige affaldsproducent), eller enhver, der foretager en forbehandling, blanding eller andet, som medfører en ændring af dette affalds karakter eller sammensætning.
6. Affaldstype: Affald, som er opført på listen over affald, jf. affaldsbekendtgørelsens bilag 2, og som er beskrevet med en EAK-kode.
7. Affaldstransportør: Transportør, som transporterer affald for fremmed regning.
8. Anvisningsordning: En ordning, hvor kommunalbestyrelsen i et regulativ har fastlagt på hvilken måde og eventuelt på hvilket anlæg, affaldsproducenten skal sikre, at affaldet bliver håndteret.
9. Behandling: Nyttiggørelses- eller bortskaffelsesoperationer, herunder forberedelse forud for nyttiggørelse eller bortskaffelse.
10. Benyttelsespligt: Pligt for borgere og virksomheder til at
 - a) anvende en indsamlings- eller anvisningsordning fastsat i et regulativ eller
 - b) følge kommunalbestyrelsens konkrete anvisninger om håndtering af affald, der ikke er omfattet af en indsamlings- eller anvisningsordning.
11. Blandet affald fra erhverv: Blandinger af forbrændingseget, deponeringseget eller genanvendeligt affald, som ikke er kildesorteret, fra virksomheder.

12. Bortskaffelse: Enhver operation, der ikke er nyttiggørelse, også hvis operationen som sekundær konsekvens fører til genvinding af stoffer eller til energiudnyttelse. Affaldsbekendtgørelsens bilag 6 A indeholder en ikke-udtømmende liste over bortskaffelsesoperationer.
13. Dagrenovation: Affald, som hovedsageligt består af køkkenaffald, hygiejneaffald og mindre emner af kasserede materialer, der typisk frembringes af private husholdninger, herunder madaffald og restaffald i form af kartoner til mælk, juice og lignende, snavset papir, pap og plast m.v., og som ikke er omfattet af andre ordninger.
14. Dagrenovationslignende affald: Affald, som er frembragt af virksomheder, og som i sammensætning svarer til dagrenovation fra private husholdninger.
15. Deponeringsanlæg: Som defineret i bekendtgørelse om deponeringsanlæg.
16. Deponeringseget affald. Affald som ikke er egnet til genanvendelse eller til forbrænding.
17. Emballage: Som defineret i bekendtgørelse om visse krav til emballager.
18. Erhvervsaffald: Affald, som er frembragt af virksomheder, herunder dagrenovationslignende affald, have-park-affald, storskrald, bygge- og anlægsaffald, produktionsaffald, industriaffald, kildesorterede affaldsfraktioner og jord. Erhvervsaffald kan enten være farligt eller ikke-farligt.
19. Farligt affald: Affald, som er opført på og markeret som farligt affald på listen over affald i affaldsbekendtgørelsens bilag 2, og som udviser egenskaber som angivet i affaldsbekendtgørelsens bilag 4. Som farligt affald anses endvidere affald, som udviser egenskaber, som er angivet i affaldsbekendtgørelsens bilag 4.
20. Flydende affald: Affald i flydende form, dog ikke slam.
21. Forbehandling: De fysiske, termiske, kemiske eller biologiske processer forud for nyttiggørelse eller bortskaffelse, herunder sortering, knusning, sammenpresning, pelletering, tørring, neddeling, konditionering, adskillelse, og forud for nyttiggørelse endvidere demontering, ompakning, blanding eller blanding, hvorved affaldets egenskaber ændres med det formål at mindske dets omfang eller farlighed eller på anden måde gøre den videre håndtering lettere.
22. Forberedelse med henblik på genbrug: Enhver nyttiggørelsesoperation i form af kontrol, rengøring eller reparation, hvor produkter eller produktkomponenter, der er blevet til affald, forberedes, således at de kan genbruges uden anden forbehandling.
23. Forbrændingseget affald: Affald, som ikke er egnet til genanvendelse, og som kan destrueres ved forbrænding, uden at forbrænding heraf giver anledning til udledning af forurenende stoffer

i uacceptabelt omfang. Forbrændingsegnet affald omfatter dagrenovation og dagrenovationslignende affald fra virksomheder men ikke:

a) affald, som det efter lovgivningen er forbudt at forbrænde,

b) affald, der efter lovgivningen eller et regulativ vedtaget af kommunalbestyrelsen skal indsamles eller anvises til genanvendelse eller anden behandling, herunder deponering

c) olieforurenede jord, PVC-affald, f.eks. kloakrør, vinduer og gulvbelægning

og tungmetalbelastet affald, f.eks. fiskenet med blylodder og affald fra røntgenafdelinger samt affald, der på lignende måde ved forbrænding kan give anledning til miljømæssige problemer.

24. Forhandler: Enhver virksomhed, der optræder som hovedmand ved køb og efterfølgende salg af affald, herunder forhandlere, der ikke fysisk tager affaldet i besiddelse.
25. Genanvendelse: Enhver nyttiggørelsesoperation, hvor affaldsmaterialer omforarbejdes til produkter, materialer eller stoffer, hvad enten de bruges til det oprindelige formål eller til andre formål. Heri indgår omforarbejdning af organisk materiale, men ikke energiudnyttelse og omforarbejdning til materialer, der skal anvendes til brændsel eller til opfyldningsoperationer.
26. Genanvendelses anlæg: Anlæg, hvorpå der foretages genanvendelsesoperationer, jf. nr. 25.
27. Genbrug: Enhver operation, hvor produkter eller komponenter, der ikke er affald, bruges igen til samme formål, som de var udformet til.
28. Husholdningsaffald: Affald, som er frembragt af husholdninger, herunder dagrenovation, haveaffald, storskrald, kildesorterede affaldsfraktioner og jord fra husholdninger. Husholdningsaffald kan enten være farligt eller ikke-farligt.
29. Håndtering: Indsamling, transport, nyttiggørelse og bortskaffelse af affald, herunder tilsyn i forbindelse hermed og efterbehandling af deponeringsanlæg samt forhandleres og mægleres virksomhed.
30. Indsamling: Afhentning af affald, herunder indledende sortering og indledende oplagring af affald med henblik på transport til et affaldsbehandlingsanlæg.
31. Indsamlingsordning: En regulativbestemt ordning, hvor kommunen overtager ansvaret for affaldets videre håndtering ved opsamlingsstedet, og som er organiseret som en hente- eller en bringeordning.
32. Indsamlingsvirksomhed for kildesorteret genanvendeligt erhvervsaffald: En godkendt og registreret virksomhed, som indsamler genanvendeligt erhvervsaffald, og som overtager ansvaret for aflevering af affaldet på et registreret genanvendelsesanlæg og for indberetning af data om affaldet til affaldsdatasystemet.

33. Indsamlingsvirksomhed for forbrændingsegnet, deponeringsegnet eller blandet affald: En registreret virksomhed, som indsamler forbrændingsegnet, deponeringsegnet eller blandet affald uden at overtage ansvaret for aflevering af affaldet til slutbehandling på et godkendt anlæg.
34. Kildesortering: Sortering på det sted, hvor affaldet genereres, i genanvendeligt, forbrændings- og deponeringsegnet affald samt sortering efter materiale og anvendelsesform.
35. Kommunale genanvendelsesanstalt: Kommunale anlæg, som behandler genanvendeligt affald, og hvor en eller flere kommunalbestyrelser tilsammen ejer en væsentlig andel af anlægget eller direkte eller indirekte ejer en væsentlig del af kapitalen i det selskab eller lignende, der ejer anlægget.
36. Mægler: Enhver virksomhed, der arrangerer nyttiggørelse eller bortskaffelse af affald på andres vegne, herunder mæglere, der ikke fysisk tager affaldet i besiddelse.
37. Nyttiggørelse: Enhver operation, hvis hovedresultat er, enten at affald opfylder et nyttigt formål ved at erstatte anvendelsen af andre materialer, der ellers ville være blevet anvendt til at opfylde en bestemt funktion, eller at affaldet bliver forberedt med henblik på at opfylde den bestemte funktion i anlægget eller i samfundet generelt. Affaldsbekendtgørelsens bilag 6 B indeholder en ikke-udtømmende liste over nyttiggørelsesoperationer.
38. Olieaffald: Enhver form for industriolie eller smøreolie af mineralsk eller syntetisk oprindelse, der er blevet uegnet til det formål, som den oprindeligt var bestemt til, såsom olie fra forbrændingsmotorer og transmissionssystemer samt olie til maskiner, turbiner og hydrauliske anordninger.
39. Uforurenede bygge- og anlægsaffald: Som defineret i bygge- og anlægsaffaldsbekendtgørelsen.
40. Virksomhed: Enhver fysisk eller privat eller offentlig juridisk person, som er registreret i Det centrale virksomhedsregister (CVR), og som derved har et CVR-nummer.
41. WEEE: Som defineret i elskrotbekendtgørelsen.
42. Beholdere: Alle former for indsamlingsmateriel o.lign., eksempelvis sække, sækkestativer og containere.
43. Bolig: En enhed, som ifølge BBR-registeret kan benyttes til beboelse. Der kan være flere boliger på samme ejendom. Antallet af boliger på en ejendom fremgår af BBR-registeret. Hvis der på en ejendom reelt er flere boliger end der er registreret i BBR-registeret, kan kommunalbestyrelsen beslutte, at antallet af boliger betragtes som højere end det registrerede antal i BBR-registeret.

Desuden er følgende ejendomme også omfattet af definitionen af en "bolig":

- a. ubebyggede grunde, hvorfra der produceres affald (f.eks. dagrenovation eller haveaffald)
- b. sommerhuse, kolonihavehuse o.lign.
- c. ejendomme, der reelt benyttes til beboelse, uanset at dette ikke er registreret i BBR-registeret.

En ejendom, som er ubeboelig pga. brand, oversvømmelse el.lign. betragtes ikke som en bolig.

44.Borger: Den, der ifølge CPR-registeret har folkeregisteradresse i Greve Kommune.

45.Grundejer: Den, der ifølge tingbogen har adkomst til en ejendom i Greve Kommune, som ifølge BBR-registeret kan benyttes til beboelse. Desuden er følgende omfattet af definitionen "grundejer":

- a. ejere af ubebyggede grunde, hvorfra der produceres affald (f.eks. dagrenovation eller haveaffald)
- b. ejere af sommerhuse, kolonihavehuse o.lign.
- c. ejere af ejendomme, der reelt benyttes til beboelse, uanset at dette ikke er registreret i BBR-registeret.

I bebyggelser med fælles affaldsordninger, hvor kommunen ikke har mulighed for at identificere den enkelte affaldsproducent, anses boligselskabet, (grund)ejerforeningen, andelsboligforeningen el.lign. også som grundejer.

46.Husholdning: Samtlige personer, der ifølge CPR-registeret har samme folkeregisteradresse, uanset familiemæssige tilknytningsforhold, jf. dog definitionen for "bolig".

47.Kørevej til ejendommen: Den offentlige eller (fælles)private vej, som giver adgang til ejendommen med biler og lastbiler.

§ 4 Ordninger

Kommunalbestyrelsen har etableret forskellige ordninger for affald fra borgere og grundejere i kommunen.

Kommunalbestyrelsen træffer afgørelse om klassificering af affald, jf. affaldsbekendtgørelsens § 4.

Af regulativets særlige del fremgår de enkelte indsamlings- og anvisningsordninger, som kommunen har etableret.

§ 5 Pligter og rettigheder

§ 5.1 Benyttelse af affaldsordninger

Borgeren og grundejeren i Greve Kommune skal benytte de af kommunalbestyrelsen etablerede ordninger for affald, jf. affaldsbekendtgørelsens § 37, stk. 1.

Hvis en borger eller grundejer har affald, som ikke er omfattet af en ordning beskrevet i dette regulativ eller i henhold til anden lovgivning, skal borgeren eller grundejeren kontakte Greve Kommune med henblik på en konkret anvisning af behandlingsmulighed for det pågældende affald, jf. affaldsbekendtgørelsens § 24, stk. 4.

Borgeren og grundejeren skal følge den anvisning, der gives af kommunalbestyrelsen, og borgeren og grundejeren er selv ansvarlige for den efterfølgende håndtering af affaldet, herunder udgifterne til håndteringen, jf. affaldsbekendtgørelsens § 37, stk. 1.

Borgeren og grundejeren skal på anmodning fra kommunalbestyrelsen godtgøre, at affaldet er håndteret i overensstemmelse med de af kommunalbestyrelsen fastsatte og etablerede ordninger eller kommunalbestyrelsens konkrete anvisning, jf. affaldsbekendtgørelsens § 37, stk. 2.

Benyttelsespligten gælder ikke i akutte sager, hvor affald er opstået som følge af uheld og lignende, og hvor affaldet skal håndteres øjeblikkeligt.

§ 5.2 Sortering

Borgeren og grundejeren skal kildesortere sit affald.

Borgeren og grundejeren skal sikre sortering af affald i overensstemmelse med de ordninger, der fremgår af regulativets særlige del.

Hvis der er tvivl eller usikkerhed om, hvordan en affaldsfraktion skal sorteres eller klassificeres, er det kommunalbestyrelsen, der træffer afgørelse herom, jf. affaldsbekendtgørelsens § 4.

§ 5.3 Opbevaring af affald

Borgeren og grundejeren er ansvarlig for, at borgerens og grundejerens affald ikke opbevares på en måde, så der opstår uhygiejniske forhold eller sker forurening af luft, vand eller jord, jf. miljøbeskyttelseslovens § 43.

Det er ikke tilladt at oplagre affald.

§ 5.4 Beholderkapacitet

Ved indsamlingsordninger i form af henteordninger påhviler det borgeren og grundejeren at sikre, at beholderkapaciteten opfylder borgerens og grundejerens behov.

§ 5.5 Fælles opsamling og afhentning for flere borgere og grundejere

Kommunalbestyrelsen kan beslutte, at en borger og grundejer kan have fælles beholdere med andre borgere og grundejere. Borgere og grundejere med fælles beholdere er solidarisk ansvarlige for at sikre benyttelse af de indsamlingsordninger, der er fastsat i regulativet.

Borgere og grundejere, der bor i etagebyggeri, skal, med mindre kommunalbestyrelsen bestemmer andet for den enkelte affaldsordning, benytte fælles beholdere.

§ 6 Tilsyn

Kommunalbestyrelsen administrerer regulativet og fører tilsyn med, at affaldet håndteres og opbevares i overensstemmelse med gældende lovgivning og dette regulativs bestemmelser, jf. miljøbeskyttelseslovens § 65, stk. 1.

§ 7 Gebyrer

Kommunalbestyrelsen fastsætter gebyrer i henhold til miljøbeskyttelseslovens § 48 samt affaldsbekendtgørelsens kapitel 11.

§ 7.1 Gebyr for fælles formål (administration m.v.)

Kommunalbestyrelsen fastsætter et gebyr til dækning af kommunens udgifter til planlægning og administration, herunder af kommunens regulativer, jf. affaldsbekendtgørelsens § 58, stk. 1.

Gebyret til dækning af kommunens omkostninger til administration og planlægning af indsamlings- og anvisningsordninger for husholdninger samt konkret anvisning fastsættes på baggrund af kommunens samlede udgifter hertil, jf. affaldsbekendtgørelsens § 58, stk. 1.

Gebyrer opkrævet af Miljøstyrelsen og Miljøcenter Roskilde hos kommunen til dækning af omkostninger til drift, vedligeholdelse og administration af regulativdatabasen og affalddatasystemet indgår i gebyret for fælles formål, jf. affaldsbekendtgørelsens § 57, stk. 2.

Gebyret fastsættes som et gennemsnitsgebyr, jf. affaldsbekendtgørelsens § 58, stk. 1.

§ 7.2 Gebyr for dagrenovation

Kommunalbestyrelsen fastsætter et gebyr for indsamlingsordninger for dagrenovation hos borgere og grundejere i kommunen.

Gebyret for henteordninger for dagrenovation fastsættes på baggrund af den service, der med ordningen stilles til rådighed for husholdningen, defineret ved enten vægten af det affald, der hentes, beholdervolumen eller tømningfrekvens eller en kombination af disse kriterier. I gebyrfastsættelsen kan indgå yderligere kriterier, der afspejler den enkelte husholdnings belastning af ordningen.

Kommunalbestyrelsen kan i gebyrbladet, jf. § 7.5, bestemme at fastsætte et nedsat gebyr for ejendomme, der ikke benyttes til helårsbeboelse, jf. affaldsbekendtgørelsens § 58, stk. 2.

§ 7.3 Gebyr for øvrige ordninger

Kommunalbestyrelsen fastsætter særskilte gebyrer for hver af de øvrige ordninger, jf. affaldsbekendtgørelsens § 58, stk. 4-8, og der skal som minimum fastsættes gebyrer for

- papir, pap og glas,
- storskrald og haveaffald,
- farligt affald
- genbrugspladser, samt
- øvrige ordninger og anlæg.

Kommunalbestyrelsen kan i gebyrbladet, jf. § 7.5, bestemme at fastsætte et nedsat gebyr for ejendomme, der ikke benyttes til helårsbeboelse, jf. affaldsbekendtgørelsens § 58, stk. 2.

§ 7.4 Sæргеbyr

Kommunalbestyrelsen kan fastsætte sæргеbyr for de ekstraomkostninger, som kommunen påføres, jf. affaldsbekendtgørelsens § 56, stk. 2, herunder

- omkostninger der følger af ukorrekt sortering, eller
- omkostninger til afhentning.

§ 7.5 Vedtagelse, offentliggørelse, opkrævning af gebyr m.v.

Kommunalbestyrelsen vedtager én gang årligt et gebyrblad, der angiver størrelsen på ovennævnte gebyrer. Gebyrbladet er tilgængeligt på Greve Kommunes hjemmeside, jf. affaldsbekendtgørelsens § 56, stk. 1.

Gebyrer til dækning af de udgifter, der afholdes af kommunen i forbindelse med kommunens affaldshåndtering m.v. efter dette regulativ, opkræves hos den, der har tinglyst adkomst på ejendommen, jf. miljøbeskyttelseslovens § 48, stk. 6.

Kommunalbestyrelsen kan ved opkrævning i henhold til miljøbeskyttelseslovens § 48, stk. 6, hos ejerforeninger, andelsboligforeninger o. lign. bestemme, om opkrævningen skal ske samlet hos foreningen eller særskilt hos foreningens enkelte medlemmer.

Kommunalbestyrelsen kan bestemme, at gebyrerne for hver enkelt ordning kan opkræves samlet, jf. affaldsbekendtgørelsens § 57, stk. 5. Kommunalbestyrelsen udleverer på anmodning oplysninger om beregningen af gebyret for hver ordning, jf. miljøbeskyttelseslovens § 48, stk. 3.

Alle borgere og grundejere skal meddele kommunalbestyrelsen, hvis der sker ændringer, som kan påvirke fastsættelsen eller opkrævningen af gebyrerne.

§ 8 Klage m.v.

Kommunalbestyrelsens afgørelser kan ikke påklages til anden administrativ myndighed, jf. affaldsbekendtgørelsens § 101.

Efter § 47, stk. 1, jf. § 48, stk. 1, i lov om kommunernes styrelse kan spørgsmål om, hvorvidt kommunen overholder den lovgivning, der særligt gælder for offentlige myndigheder, herunder kommunale forskrifter, der er udstedt i medfør af denne lovgivning, indbringes for statsforvaltningen i den region, hvori kommunen er beliggende. Statsforvaltningen beslutter selv, om der er tilstrækkeligt grundlag for at rejse en tilsynssag, jf. § 48 a i den kommunale styrelseslov.

§ 9 Overtrædelse og straf

Overtrædelse af regulativet straffes med bøde, jf. affaldsbekendtgørelsens § 102, stk. 1, nr. 2.

Efter affaldsbekendtgørelsens § 102, stk. 2, kan straffen stige til fængsel i indtil 2 år, hvis overtrædelsen er begået forsætligt eller ved grov uagtsomhed, og hvis der ved overtrædelsen er:

1. voldt skade på miljøet eller fremkaldt fare herfor, eller
2. opnået eller tilsigtet en økonomisk fordel for den pågældende selv eller andre, herunder ved besparelser.

§ 10 Bemyndigelse

Kommunalbestyrelsen har bemyndiget Center for Teknik & Miljø til at træffe afgørelser efter dette regulativ.

Kommunalbestyrelsen har bemyndiget Center for Teknik & Miljø til at træffe afgørelser efter dette regulativ.

Kommunalbestyrelsen har bemyndiget Greve Renovation A/S (herefter kaldet Greve Forsyning), Løvmosen 2, 2670 Greve, til at vejlede borgere og grundejere mv. om reglerne i dette regulativ, herunder at udarbejde skriftlige vejledninger.

Kommunalbestyrelsen har desuden bemyndiget Greve Forsyning til at aftale konkrete løsninger vedrørende affaldsordninger (herunder beholdere, afhentning af affald, adgangsveje, til-/afmeldinger o.lign.) med borgere og boligselskaber, (grund) ejerforeninger, andelsboligforeninger el.lign. Tvivlsspørgsmål afgøres af kommunalbestyrelsen.

Vejledninger til dette regulativ findes på www.greveforsyning.dk.

§ 11 Ikrafttrædelse

Regulativet træder i kraft den 01-01-2011.

Samtidig med ikrafttrædelsen af dette regulativ ophæves følgende:
Regulativ for husholdningsaffald, November 2009.

Således vedtaget af kommunalbestyrelsen den 21-12-2010.

Borgmester Hans Barlach Centerchef Jesper Brandt

§ 12 Ordning for dagrenovation

§ 12.1 Hvad er dagrenovation

Dagrenovation er affald, som er defineret som dagrenovation, jf. § 3, nr. 13.

§ 12.2 Hvem gælder ordningen for

Ordningen gælder for alle borgere og grundejere i kommunen, herunder for dagrenovation fra en eventuel tilknyttet erhvervsvirksomhed, hvis dagrenovationsmængden fra erhvervsvirksomheden er mindre end den gennemsnitlige dagrenovationsmængde fra en bolig.

§ 12.3 Beskrivelse af ordningen

Dagrenovationsordningen er en indsamlingsordning.

Borgeren og grundejeren kan kompostere den vegetabilske del af dagrenovationen på den matrikel, hvor husholdningen er beliggende, jf. affaldsbekendtgørelsens § 25, stk. 4.

Komposteringen kan finde sted i kompostbeholdere eller i en kompostbunke sammen med haveaffald. Komposteringsområdet skal fremstå klart afgrænset og ryddeligt. Giver komposteringen anledning til uhygiejniske forhold, som f.eks. lugt eller væsentlige ulemper, kan kommunalbestyrelsen give påbud mod fortsat kompostering.

Lokal kompostering af vegetabilsk affald fra grupper af borgere og grundejere, kræver kommunalbestyrelsens tilladelse.

§ 12.4 Beholdere

Det påhviler borgeren og grundejeren at anskaffe/modtage og benytte de af kommunalbestyrelsen anviste beholdere til dagrenovation.

- Fra områder med enfamiliehuse, rækkehuse, sommerhuse, kolonihavehuse o.lign. indsamles dagrenovation i enten 125 liter sæk fra sækkestativ eller 140 liter beholder på 2 hjul (efter grundejerens valg). Der skal altid være opstillet og tilmeldt mindst 1 dagrenovationsenhed pr. bolig (kolonihavehuse dog undtaget).

- Fra etageboliger o.lign. bebyggelser indsamles dagrenovation i større fælles 4-hjulede beholdere fra 400-800 liter (efter grundejerens valg).

Hvorvidt et boligområde tilhører den ene eller den anden kategori, afgøres af kommunalbestyrelsen efter tilkørselsmuligheder og områdets øvrige beskaffenhed.

Beholdere skal overholde kravene i bilag 1.

Efter konkret aftale mellem boligselskab, (grund) ejerforening, andelsboligforening el.lign. og Greve Forsyning kan der desuden træffes aftale om andre beholdere end ovenstående til indsamling af dagrenovation (f.eks. nedgravede containere eller comprimatorcontainer).

Borgeren og grundejeren anskaffer og vedligeholder selv beholdere efter anvisning fra kommunalbestyrelsen.

Kommunalbestyrelsen kan, hvor lokale forhold nødvendiggør dette, stille yderligere krav til beholdere eller til typen af beholder.

§ 12.5 Kapacitet for beholdere

Kommunalbestyrelsen afgør, om en beholder er overfyldt.

Hvis der gentagne gange konstateres overfyldning, kan kommunalbestyrelsen - efter forudgående skriftligt varsel - tilmelde yderligere eller større enheder, således at overfyldning undgås.

Hvis der i enkelte tilfælde sker overfyldning af sække eller 140 liter beholdere, påhviler det grundejeren og borgeren at sætte affaldet ud i en sort sæk med affaldsmærke på. Borgeren og grundejeren skal selv indkøbe sækken i dagligvarebutik el.lign. Affaldsmærker skal købes hos Greve Forsyning iht. vejledning til dette regulativ.

Hvis der i enkelte tilfælde sker overfyldning af 4-hjulede 400-800 liter beholdere eller andre fælles beholdere, påhviler det borgeren og grundejeren at kontakte Greve Forsyning for at iværksætte afhentning af den overskydende mængde affald.

§ 12.6 Anbringelse af beholdere

Adgangsveje og køreveje skal af hensyn til ordningens funktionalitet opfylde kravene i bilag 2. Sækkestativer skal placeres højst 5 meter fra matrikelstel, for koteletgrunde dog 5 meter fra koteletbenet. I boligselskaber el.lign., hvor der er flere boliger på én matrikel, aftales placeringen af sækkestativer med Greve Forsyning.

Greve Forsyning kan aftale med borgeren/grundejeren, at et sækkestativ står længere end 5 meter fra stel, hvis en borger er fysisk handikappet eller ejendommen er placeret længere end 5 meter væk fra matrikelstel eller koteletben.

140 liter beholdere skal placeres udenfor stel ved kørevejen til ejendommen aftenen før afhentningsdagen. Affaldet skal placeres på et synligt og let tilgængeligt sted i bagkant af fortov eller rabat. Hvis der ikke er direkte vejadgang til den enkelte bolig, aftaler Greve Forsyning med boligselskab, (grund) ejerforening, andelsboligforening el.lign. hvorledes indsamling fra boligerne i det pågældende område sker.

Efter afhentning af affald skal beholderen tages ind på ejendommen/matriklen igen den samme dag.

Greve Forsyning aftaler efter forhandling med boligselskab, (grund) ejerforening, andelsboligforening el.lign., hvor affald i fælles beholdere fra flere boliger i et område afhentes. Kommunalbestyrelsen kan, hvor lokale forhold nødvendiggør dette, stille yderligere krav til anbringelse af beholdere.

§ 12.7 Anvendelse og fyldning af beholdere

Beholdere, herunder affaldssække, må ikke fyldes mere end til den markerede påfyldningsstreg. Beholdere må ikke fyldes mere, end at låget kan lukkes tæt og affaldet ikke klemmes fast i beholderen.

Sod, aske og slagge skal være fuldstændigt afkølet samt emballeret inden anbringelse i beholderen.

Skarpe, skærende, rivende eller spidse genstande samt støvende, vådt og uhygiejnisk affald skal være forsvarligt emballeret inden anbringelse i beholderen, så der hverken kan ske skade på personer eller på affaldssækken/holderen.

Beholdere skal i det hele taget anvendes og fyldes på en måde, så beholderen let kan håndteres og tømmes for affald.

Forkert sorteret eller emballeret affald skal omsorteres/-emballeres og afleveres efter bestemmelserne i dette regulativ.

§ 12.8 Renholdelse af beholdere

Renholdelse af beholdere påhviler borgeren og grundejeren.

§ 12.9 Afhentning af dagrenovation

Dagrenovation i sække og 140 liter beholdere afhentes 1 gang om ugen på en fast ugedag. Fra sommerboliger o.lign. indsamles dagrenovationen dog kun 1 gang om ugen i perioden 15. april - 15. oktober og 1 gang om måneden i perioden 15. oktober - 15. april.

I sækkestativer fjernes den fyldte sæk og der sættes en ny i stativet. Sække til sækkestativer leveres af Greve Forsyning og der må ikke benyttes andre sække. Der leveres og afhentes én sæk om ugen pr. tilmeldt tømning, dog ikke hvis sækken er tom på tømningsdagen.

4-hjulede 400-800 liter beholdere tømmes 1-5 gange ugentligt eller hver 2. uge. Andre typer fælles beholdere tømmes efter aftale med Greve Forsyning, dog mindst hver 2. uge.

Afhentning af affald foregår hele året mandag til fredag. I forbindelse med helligdage kan afhentning ske 1-3 dage før eller efter normal tømningsdag.

Ved vejrlig, force majeure, strejke, nedbrud af biler o.lign. kan dagrenovationen blive afhentet på anden vis, eksempelvis ved flytning af afhentningsdage eller benyttelse af andre beholdere, afhentningssteder e.a.

§ 12.10 Tilmelding/afmelding

Til- og afmelding foretages til kommunalbestyrelsen.

Via Greve Forsyning.

Enhver grundejer skal tilmelde sig renovationsordning så snart en bolig tages i brug.

Renovationsordningerne kan ikke afmeldes, selv om boligen senere står tom i kortere eller længere perioder.

Det er grundejerens ansvar at ejendommen er tilmeldt de korrekte renovationsordninger i henhold til dette regulativ.

§ 13 Ordning for papiraffald

§ 13.1 Hvad er papiraffald

Papiraffald er rent og tørt genanvendeligt papir, eksempelvis:

- Aviser, ugeblade, reklamer, kontorpapir o.lign.

- Telefonbøger

§ 13.2 Hvem gælder ordningen for

Ordningen gælder for alle borgere og grundejeren i kommunen.

§ 13.3 Beskrivelse af ordningen

Ordningen er en indsamlingsordning.

§ 13.4 Beholdere

Det påhviler borgeren og grundejeren at anskaffe/modtage og benytte de af kommunalbestyrelsen anviste beholdere.

- Fra områder med enfamiliehuse, rækkehuse, sommerhuse, kolonihavehuse o.lign. indsamles papir i 140 liter beholdere (fortovsindsamling). Der opstilles normalt én beholder pr. bolig.
- Fra etageboliger o.lign. bebyggelser indsamles papir i større fælles 660-liter beholdere, normalt maks. 1 papirbeholder pr. 25 boliger.

Hvorvidt et boligområde tilhører den ene eller den anden kategori, afgøres af kommunalbestyrelsen efter tilkørselsmuligheder og områdets øvrige beskaffenhed.

Beholdere leveres af, tilhører og vedligeholdes af Greve Forsyning.

Beholdere, som bortkommer eller beskadiges af andre årsager end almindelig brug og slitage, herunder ved brand, hærværk eller misbrug, erstattes af grundejeren.

Efter konkret aftale mellem boligselskab, (grund) ejerforening, andelsboligforening el.lign. og Greve Forsyning kan der desuden træffes aftale om andre beholdere end ovenstående (f.eks. mindre eller nedgravede beholdere). Boligselskab, (grund) ejerforening, andelsboligforening el.lign. skal i så fald selv anskaffe og vedligeholde beholderne efter anvisning fra kommunalbestyrelsen.

Kommunalbestyrelsen kan, hvor lokale forhold nødvendiggør dette, stille yderligere krav til beholdere eller til typen af beholder.

§ 13.5 Kapacitet for beholdere

Kommunalbestyrelsen afgør, om en beholder er overfyldt.

Hvis der gentagne gange konstateres overfyldning, kan kommunalbestyrelsen - efter forudgående skriftligt varsel - opsætte yderligere enheder, så overfyldning undgås. Alternativt kan kommunalbestyrelsen anvise, at det overskydende affald skal afleveres via de øvrige ordninger for denne affaldsfraktion.

Hvis der i enkelte tilfælde sker overfyldning af beholdere, påhviler det grundejeren og borgeren at benytte de øvrige ordninger for denne affaldsfraktion. Hvis borgeren/grundejeren gentagne gange konstaterer overfyldning eller pladsmangel i beholderen, påhviler det borgeren og grundejeren at kontakte Greve Forsyning mhp. en løsning.

§ 13.6 Anbringelse af beholdere

Adgangsveje og køreveje skal af hensyn til ordningens funktionalitet overholde kravene i bilag 2. Affald i fortovsindsamlingen skal placeres udenfor skel ved kørevejen til ejendommen aftenen før afhentningsdagen. Affaldet skal placeres på et synligt og let tilgængeligt sted i bagkant af fortov eller rabat. Hvis der ikke er direkte vejadgang til den enkelte bolig, aftaler Greve Forsyning med boligselskab, (grund) ejerforening, andelsboligforening el.lign. hvorledes indsamling fra boligerne i det pågældende område sker.

Ved afhentning af affald i fælles beholdere skal der træffes nærmere aftale med Greve Forsyning om placeringen.

§ 13.7 Anvendelse og fyldning af beholdere

Beholdere må ikke fyldes mere end at låget kan lukkes tæt og affaldet ikke klemmes fast i beholderen.

Beholdere skal i det hele taget anvendes og fyldes på en måde, så beholderen let kan håndteres og tømmes for affald.

Forkert sorteret eller emballeret affald skal omsorteres/-emballeres og afleveres efter bestemmelserne i dette regulativ.

§ 13.8 Renholdelse af beholdere

Renholdelse af 660 liter beholdere varetages af Greve Forsyning. Renholdelse af øvrige beholdere påhviler borgeren og grundejeren.

§ 13.9 Afhentning af papiraffald

Affald i fortovsindsamlingen afhentes 12 gange om året. Afhentningsdage fremgår af vejledning til regulativet.

Efter afhentning skal beholdere og fejlsorteret/-emballeret affald tages ind på ejendommen/matriklen igen samme dag.

Affald i fælles beholdere afhentes efter behov.

Afhentning af affald foregår hele året mandag til fredag. I forbindelse med helligdage kan afhentning forskydes.

Ved vejrlig, force majeure, strejke, nedbrud af biler o.lign. kan affaldet blive afhentet på anden vis, eksempelvis ved flytning af afhentningsdage eller benyttelse af andre beholdere, afhentningssteder e.a.

§ 13.10 Øvrige ordninger

Papir kan desuden afleveres i fælles beholdere opstillet ved indkøbscentre o.lign. samt på MiljøCenter Greve, jf. §18.

§ 14 Ordning for papaffald

§ 14.1 Hvad er papaffald

Papaffald er rent og tørt genanvendeligt pap, eksempelvis:

- Papkasser og -rør

- Bølgepap

- Karton.

§ 14.2 Hvem gælder ordningen for

Ordningen gælder for alle borgere og grundejere i kommunen.

§ 14.3 Beskrivelse af ordningen

Ordningen er en kommunal indsamlingsordning.

§ 14.4 Beholdere

- Fra områder med enfamiliehuse, rækkehuse, sommerhuse o.lign. indsamles affaldet i gennemsigtige plasticsække, der er påtrykt "genbrug". Greve Forsyning udleverer hvert år et antal sække til alle tilmeldte ejendomme. Yderligere sække kan afhentes hos kommunen eller Greve Forsyning iht. vejledning til dette regulativ.
- Fra etageboliger o.lign. bebyggelser indsamles affaldet i større fælles beholdere efter aftale med Greve Forsyning. Boligselskab, (grund)ejersforening, andelsboligforening el.lign. skal selv anskaffe og vedligeholde beholdere efter anvisning fra kommunalbestyrelsen.

Hvorvidt et boligområde tilhører den ene eller den anden kategori, afgøres af kommunalbestyrelsen efter tilkørselsmuligheder og områdets øvrige beskaffenhed. Efter konkret aftale mellem boligselskab, (grund)ejersforening, andelsboligforening el.lign. og Greve Forsyning kan der desuden træffes aftale om andre beholdere el.lign. end ovenstående til indsamling af affaldet. Boligselskab, (grund)ejersforening, andelsboligforening el.lign. skal i så fald selv anskaffe og vedligeholde beholdere efter anvisning fra kommunalbestyrelsen. Kommunalbestyrelsen kan, hvor lokale forhold nødvendiggør dette, stille yderligere krav til beholdere eller til typen af beholder.

§ 14.5 Kapacitet for beholdere

Kommunalbestyrelsen afgør, om en sæk eller beholder er overfyldt. Ved overfyldning af sække påhviler det grundejeren og borgeren at fordele affaldet i flere sække. Hvis borgeren eller grundejeren konstaterer overfyldning af eller pladsmangel i fælles beholdere, påhviler det disse at kontakte Greve Forsyning mhp. en løsning. Hvis der gentagne gange konstateres overfyldning af fælles beholdere, kan kommunalbestyrelsen - efter forudgående skriftligt varsel - opsætte yderligere eller større enheder, så overfyldning undgås.

§ 14.6 Anbringelse af beholdere

Adgangsveje og køreveje skal af hensyn til ordningens funktionalitet overholde kravene i bilag 2. Affald i fortovsindsamlingen skal placeres udenfor skel ved kørevejen til ejendommen aftenen før afhentningsdagen. Affaldet skal placeres på et synligt og let tilgængeligt sted i bagkant af fortov eller rabat. Hvis der ikke er direkte vejadgang til den enkelte bolig, aftaler Greve Forsyning med boligselskab, (grund)ejersforening, andelsboligforening el.lign. hvorledes indsamling fra boligerne i det pågældende område sker.

Ved afhentning af affald i fælles beholdere skal der træffes nærmere aftale med Greve Forsyning om placeringen.

§ 14.7 Anvendelse og fyldning af beholdere

Sække må ikke fyldes mere end 20 cm fra toppen og skal kunne løftes med indhold uden at gå itu. Sække må ikke lukkes.

Beholdere må ikke fyldes mere end at låget kan lukkes tæt og affaldet ikke klemmes fast i beholderen.

Beholdere skal i det hele taget anvendes og fyldes på en måde, så beholderen let kan håndteres og tømmes for affald.

Forkert sorteret eller emballeret affald skal omsorteres/-emballeres og afleveres efter bestemmelserne i dette regulativ.

§ 14.8 Renholdelse af beholdere

Renholdelse af beholdere påhviler borgeren og grundejeren.

§ 14.9 Afhentning af papaffald

Affald i fortovsindsamlingen afhentes 12 gange om året. Afhentningsdage fremgår af vejledning til regulativet.

Efter afhentning skal beholdere og fejlsorteret/-emballeret affald tages ind på ejendommen/matriklen igen samme dag.

Greve Forsyning aftaler afhentningsfrekvenser for fælles beholdere med boligselskabet, (grund)ejersforeningen, andelseboligforeningen o.lign.

Afhentning af affald foregår hele året mandag til fredag. I forbindelse med helligdage kan afhentning forskydes.

Ved vejrlig, force majeure, strejke, nedbrud af biler o.lign. kan affaldet blive afhentet på anden vis, eksempelvis ved flytning af afhentningsdage eller benyttelse af andre beholdere, afhentningssteder e.a.

§ 14.10 Øvrige ordninger

Papaffald kan desuden afleveres på MiljøCenter Greve, jf. §18.

§ 15 Ordning for glasemballageaffald

§ 15.1 Hvad er glasemballageaffald

Glasemballageaffald er emballageaffald af glas, der er omfattet af definitionen på emballageaffald i emballagebekendtgørelsen.

Glasemballager skal være hele og tomme.

§ 15.2 Hvem gælder ordningen for

Ordningen gælder for alle borgere og grundejere i kommunen.

§ 15.3 Beskrivelse af ordningen

Ordningen er en indsamlingsordning.

§ 15.4 Beholdere

Det påhviler borgeren og grundejeren at anskaffe/modtage og benytte de af kommunalbestyrelsen anviste beholdere, sække mv.

- Fra områder med enfamiliehuse, rækkehuse, sommerhuse o.lign. indsamles affaldet i gennemsigtige plastsække, der er udleveret af Greve Forsyning (fortovsindsamling). Greve Forsyning udleverer hvert år et antal sække til hver ejendom. Yderligere sække kan afhentes hos kommunen eller Greve Forsyning iht. vejledning til dette regulativ.
- Fra etageboliger o.lign. bebyggelser indsamles affaldet i større fælles 3.500 liter beholdere, normalt maks. 1 glasbeholder pr. 50 boliger. Beholdere leveres af, tilhører og vedligeholdes af Greve Forsyning.

Hvorvidt et boligområde tilhører den ene eller den anden kategori, afgøres af kommunalbestyrelsen efter tilkørselsmuligheder og områdets øvrige beskaffenhed. Efter konkret aftale mellem Greve Forsyning og boligselskab, (grund) ejerforening, andelsboligforening el.lign. kan der desuden træffes aftale om andre eller flere fælles beholdere

end ovenstående (f.eks. mindre eller nedgravede beholdere). Boligselskab, (grund)ejerforening, andelsboligforening el.lign. skal i så fald selv anskaffe og vedligeholde beholdere efter anvisning fra kommunalbestyrelsen.

Kommunalbestyrelsen kan, hvor lokale forhold nødvendiggør dette, stille yderligere krav til beholdere eller til typen af beholder.

§ 15.5 Kapacitet for beholdere

Jf. §14.5 (ordning for papaffald).

§ 15.6 Anbringelse af beholdere

Jf. §14.6 (ordning for papaffald).

§ 15.7 Anvendelse og fyldning af beholdere

Jf. §14.7 (ordning for papaffald).

§ 15.8 Renholdelse af beholdere

Renholdelse af 3.500 liter beholdere varetages af Greve Forsyning. Renholdelse af øvrige beholdere påhviler borgeren og grundejeren.

§ 15.9 Afhentning af glasemballageaffald

Jf. §13.9 (ordning for papiraffald).

§ 15.10 Øvrige ordninger

Glasemballageaffald kan desuden afleveres i fælles beholdere opstillet ved indkøbscentre o.lign. samt på MiljøCenter Greve, jf. §18.

§ 16 Ordning for genanvendeligt metalemballageaffald

§ 16.1 Hvad er genanvendeligt metalemballageaffald

Metalemballageaffald er emballageaffald af metal, der er omfattet af definitionen på emballage i emballagebekendtgørelsen.

Metalemballager skal være tomme og rengjorte.

§ 16.2 Hvem gælder ordningen for

Ordningen gælder for alle borgere og grundejere i kommunen.

§ 16.3 Beskrivelse af ordningen

Ordningen er en indsamlingsordning.

§ 16.4 Beholdere

De påhviler borgeren og grundejeren at anskaffe/modtage og benytte de af kommunalbestyrelsen anviste beholdere, sække mv.

- Fra områder med enfamiliehuse, rækkehuse, sommerhuse o.lign. indsamles affaldet i gennemsigtige plasticsække, der er udleveret af Greve Forsyning eller i gennemsigtige sække, som borgeren/grundejeren selv køber (fortovsindsamling). Greve Forsyning udleverer årligt et antal sække til hver ejendom. Yderligere sække kan afhentes hos kommunen eller Greve Forsyning iht. vejledning til dette regulativ.
- Fra etageboliger o.lign. bebyggelser indsamles affaldet i større fælles beholdere efter aftale med Greve Forsyning. Boligselskab, (grund) ejerforening, andelsboligforening el.lign. skal selv anskaffe og vedligeholde beholdere efter anvisning fra kommunalbestyrelsen.

Hvorvidt et boligområde tilhører den ene eller den anden kategori, afgøres af kommunalbestyrelsen efter tilkørselsmuligheder og områdets øvrige beskaffenhed.

Efter konkret aftale mellem boligselskab, (grund)ejerforning, andelsboligforening el.lign. og Greve Forsyning kan der desuden træffes aftale om andre beholdere el.lign. end ovenstående til indsamling af affaldet. Boligselskab, (grund)ejerforening, andelsboligforening el.lign. skal i så fald selv anskaffe og vedligeholde beholdere efter anvisning fra kommunalbestyrelsen. Kommunalbestyrelsen kan, hvor lokale forhold nødvendiggør dette, stille yderligere krav til beholdere eller til typen af beholder.

§ 16.5 Kapacitet for beholdere

Jf. §14.5 (ordning for papaffald).

§ 16.6 Anbringelse af beholdere

Jf. §14.6 (ordning for papaffald).

§ 16.7 Anvendelse og fyldning af beholdere

Jf. §14.7 (ordning for papaffald).

§ 16.8 Renholdelse af beholdere

Renholdelse af beholdere påhviler borgeren og grundejeren.

§ 16.9 Afhentning af genanvendeligt metalemballageaffald

Jf. §14.9 (ordning for papaffald).

§ 16.10 Øvrige ordninger

Metalemballageaffald kan desuden afleveres på MiljøCenter Greve, jf. §18.

§ 17 Ordning for genanvendeligt plastemballageaffald

§ 17.1 Hvad er genanvendeligt plastemballageaffald

Plastemballageaffald er emballageaffald af plast, der er omfattet af definitionen på emballage i emballagebekendtgørelsen.

Plastemballager skal være rene og tomme.

§ 17.2 Hvem gælder ordningen for

Ordningen gælder for alle borgere og grundejere i kommunen.

§ 17.3 Beskrivelse af ordningen

Ordningen er en indsamlingsordning.

Affaldet skal afleveres på MiljøCenter Greve, jf. §18.

Boligselskaber o.lign. kan dog efter konkret aftale med Greve Forsyning indsamle plastemballageaffald i fælles beholdere.

§ 17.4 Beholdere

Det påhviler borgeren og grundejeren at anskaffe/modtage og benytte de af kommunalbestyrelsen anviste beholdere, sække mv.

Affaldet indsamles i større fælles beholdere efter konkret aftale med Greve Forsyning.

Boligselskabet o.lign. skal selv anskaffe og vedligeholde beholdere efter anvisning fra kommunalbestyrelsen.

§ 17.5 Kapacitet for beholdere

Jf. §13.5 (ordning for papiraffald).

§ 17.6 Anbringelse af beholdere

Adgangsveje og køreveje skal af hensyn til ordningens funktionalitet overholde kravene i bilag 2. Der skal træffes nærmere aftale med Greve Forsyning om placering af beholdere.

§ 17.7 Anvendelse og fyldning af beholdere

Jf. §13.7 (ordning for papiraffald).

§ 17.8 Renholdelse af beholdere

Renholdelse af beholdere påhviler borgeren og grundejeren.

§ 17.9 Afhentning af genanvendeligt plastemballageaffald

Greve Forsyning aftaler afhentningsfrekvenser for fælles beholdere med boligselskabet, (grund)ejnerforeningen, andelsboligforeningen o.lign.

Afhentning af affald foregår hele året mandag til fredag. I forbindelse med helligdage kan afhentning forskydes.

Ved vejrlig, force majeure, strejke, nedbrud af biler o.lign. kan affaldet blive afhentet på anden vis, eksempelvis ved flytning af afhentningsdage eller benyttelse af andre beholdere, afhentningssteder e.a.

§ 17.10 Øvrige ordninger

Plastemballageaffald kan desuden afleveres på MiljøCenter Greve, jf. §18.

§ 18 Ordning for genbrugspladsen MiljøCenter Greve

Kommunalbestyrelsen har etableret genbrugspladsen MiljøCenter Greve til modtagelse af affald.

§ 18.1 Hvem gælder ordningen for

MiljøCenter Greve er forbeholdt borgere, grundejere og virksomheder i Greve og Solrød Kommune.

§ 18.2 Adgang til genbrugspladsen MiljøCenter Greve

Forud for benyttelse af MiljøCenter Greve skal borgeren eller grundejeren, hvis kommunalbestyrelsen anmoder om det, dokumentere, at denne er bosiddende i Greve Kommune, hvilket eksempelvis kan ske ved forevisning af sygesikringsbevis el.lign.

Køretøjer (med en tilladt totalvægt på maksimalt 3.500 kg) med tilhørende trailer har adgang til MiljøCenter Greve.

For invalidekøretøjer med handikapskilt kan tillades mindre overskridelse af bilens totalvægt.

§ 18.3 Sortering på genbrugspladsen MiljøCenter Greve

På MiljøCenter Greve kan borgeren og grundejeren aflevere de affaldsfraktioner, som fremgår af den til enhver tid gældende vejledning til regulativet.

Af hensyn til ordningens funktionalitet, må der maksimalt afleveres:

- 2 tons affald om dagen pr. bolig.

- 10 plader asbest/eternit om dagen pr. bolig.

Desuden må der iht. reglerne om jordflytning maksimalt afleveres 1 kubikmeter ren jord pr. projekt.

Det er ikke tilladt at aflevere dagrenovation/let fordærveligt affald på MiljøCenter Greve.

Affaldet skal sorteres efter affaldsfraktioner og placeres i de anviste containere/båse på MiljøCenter Greve. Anvisninger fra pladspersonalet skal følges.

Ved emballering af affald, der afleveres på MiljøCenter Greve skal anvendes klare plastsække, så indholdet tydeligt kan ses af personalet på MiljøCenter Greve, jf. affaldsbekendtgørelsens § 32, stk. 2.

Ordensreglementet for MiljøCenter Greve skal følges.

Affaldet kan desuden medbringes og afleveres uemballeret.

§ 19 Ordning for PVC-affald

§ 19.1 Hvad er PVC-affald

PVC-affald er genanvendeligt og ikke-genanvendeligt PVC.

§ 19.2 Hvem gælder ordningen for

Ordningen gælder for alle borgere og grundejere i kommunen.

§ 19.3 Beskrivelse af ordningen

Ordningen er en indsamlingsordning.

Affaldet skal afleveres på MiljøCenter Greve, jf. §18.

§ 20 Ordning for imprægneret træ

§ 20.1 Hvad er imprægneret træ

Imprægneret træ er træ, som er behandlet med imprægneringsmidler.

§ 20.2 Hvem gælder ordningen for

Ordningen gælder for alle borgere og grundejere i kommunen.

§ 20.3 Beskrivelse af ordningen

Imprægneret træ skal udsorteres med henblik på behandling.

Ordningen er en indsamlingsordning.

Affaldet skal afleveres på MiljøCenter Greve, jf. §18.

§ 21 Ordning for farligt affald

§ 21.1 Hvad er farligt affald

Farligt affald er affald, som er opført på og markeret som farligt affald på listen over affald i affaldsbekendtgørelsens bilag 2, og som udviser egenskaber som angivet i affaldsbekendtgørelsens bilag 4. Som farligt affald anses endvidere affald, som udviser egenskaber, som er angivet i affaldsbekendtgørelsens bilag 4.

§ 21.2 Hvem gælder ordningen for

Ordningen gælder for alle borgere og grundejere i kommunen.

§ 21.3 Beskrivelse af ordningen

Ordningen er en indsamlingsordning.

Affaldet skal afleveres på MiljøCenter Greve, jf. §18. Kanyler og medicinaffald skal dog afleveres på apoteker i Greve Kommune.

Farligt affald på minigenbrugsstationer indsamles hver 3. måned, jf. §26.

Farligt affald skal håndteres miljømæssigt forsvarligt og må ikke hældes i kloakken.

Farligt affald skal emballeres forsvarligt (helst i original emballage) og mærkes tydeligt med indholdet.

Farligt affald skal altid afleveres direkte til personalet.

§ 22 Ordning for affald af elektriske og elektroniske produkter (WEEE)

§ 22.1 Hvad er WEEE

WEEE er affald af elektrisk og elektronisk udstyr, som det er defineret i elskrotbekendtgørelsen, jf. § 3, nr. 41.

§ 22.2 Hvem gælder ordningen for

Ordningen gælder for alle borgere og grundejere i kommunen.

§ 22.3 Beskrivelse af ordningen

WEEE skal udsorteres med henblik på genanvendelse og afleveres til den kommunale ordning. Ordningen er en indsamlingsordning.

§ 22.4 Beholdere

Det påhviler borgeren og grundejeren at anskaffe/modtage og benytte de af kommunalbestyrelsen anviste beholdere, sække mv.

- For områder med enfamiliehuse, rækkehuse, sommerhuse o.lign. indsamles affaldet uemballeret. Små ting afleveres i gennemsigtige sække, som borgeren og grundejeren selv skal indkøbe i dagligvarebutik el.lign. Køleskabe, fryserne mm. skal tømmes for indhold. (Fortovsindsamling).
- Fra etageboliger o.lign. bebyggelser indsamles affaldet i større fælles beholdere efter aftale med Greve Forsyning. Beholdere leveres af, tilhører og vedligeholdes af Greve Forsyning. Køleskabe, fryserne mm. afhentes løst og skal tømmes for indhold.

Hvorvidt et boligområde tilhører den ene eller den anden kategori, afgøres af kommunalbestyrelsen efter tilkørselsmuligheder og områdets øvrige beskaffenhed. Kommunalbestyrelsen kan, hvor lokale forhold nødvendiggør dette, stille yderligere krav til beholdere eller til typen af beholder.

§ 22.5 Kapacitet for beholdere

Jf. §14.5 (ordning for papaffald).

§ 22.6 Anbringelse af beholdere

Jf. §14.6 (ordning for papaffald).

§ 22.7 Anvendelse og fyldning af beholdere

Jf. §14.7 (ordning for papaffald).

§ 22.8 Renholdelse af beholdere

Renholdelse af beholder påhviler borgeren og grundejeren.

§ 22.9 Afhentning af WEEE

Jf. §14.9 (ordning for papaffald).

§ 22.10 Øvrige ordninger

WEEE kan desuden afleveres på MiljøCenter Greve, jf. §18.

Enhver kan aflevere WEEE til forhandlere, der markedsfører sådant udstyr, og som tilbyder at modtage affaldet.

§ 23 Ordning for bærbare batterier og akkumulatorer

§ 23.1 Hvad er bærbare batterier og akkumulatorer

Bærbare batterier og akkumulatorer er ethvert batteri eller knapcellebatteri eller enhver batteripakke eller akkumulator, der er forseget, kan være håndholdt, og ikke er et industribatteri eller en industriakkumulator eller et bilbatteri eller en bilakkumulator, jf. batteribekendtgørelsens § 3, nr. 6.

§ 23.2 Hvem gælder ordningen for

Ordningen gælder for alle borgere og grundejere i kommunen.

§ 23.3 Beskrivelse af ordningen

§ 24 Ordning for uforurenede bygge- og anlægsaffald

§ 24.1 Hvad er uforurenede bygge- og anlægsaffald

Uforurenede bygge- og anlægsaffald er affald, som er omfattet af definitionen af uforurenede bygge- og anlægsaffald i bygge- og anlægsbekendtgørelsen, jf. § 3, nr. 39.

§ 24.2 Hvem gælder ordningen for

Ordningen gælder for alle borgere og grundejere i kommunen.

§ 24.3 Beskrivelse af ordningen

Ordningen er en indsamlingsordning.

Affaldet skal afleveres på MiljøCenter Greve, jf. §18.

§ 25 Ordning for forbrændingseget og ikke-forbrændingseget storskrald, haveaffald og metalaffald

§ 25.1 Hvad er forbrændingseget og ikke-forbrændingseget storskrald, haveaffald og metalaffald

Storskrald er kasserede møbler, brugsgenstande mv., eksempelvis:

Forbrændingseget storskrald:

- Møbler

- Inventar, brugsgenstande, legetøj, tøj og sko

- Indbundne bøger

- Gulvtæpper

- Ikke-imprægnerede brædder og lister

Ikke-forbrændingseget storskrald:

- Møbler, inventar og brugsgenstande af ikke-brændbare materialer

- Porcelæn, keramik, marmor og stentøj

- Spejle og glasplader fra inventar

- Møbler med metalrammer og fjedre

Haveaffald er organisk affald, som naturligt opstår ved havearbejde, eksempelvis:

- Blade, græs uden jord og nedfaldsfrugt

- Blomster, stueplanter og ukrudt

- Kviste og grene under 10 cm i diameter

Metalaffald er affald af metal, som ikke er omfattet af §16 (ordning for genanvendeligt metalemballageaffald).

Forbrændingseget og ikke-forbrændingseget storskrald, haveaffald og metalaffald skal sorteres hver for sig og holdes adskilt.

Stort haveaffald som træstød, stammer og rødder samt grene over 10 cm i diameter er ikke omfattet af denne ordning, men kan afleveres på MiljøCenter Greve, jf. §18.

§ 25.2 Hvem gælder ordningen for

Ordningen gælder for alle borgere og grundejere i kommunen.

§ 25.3 Beskrivelse af ordningen

Ordningen er en indsamlingsordning.

Borgeren og grundejeren kan kompostere haveaffald på den matrikel, hvor husholdningen er beliggende, jf. affaldsbekendtgørelsens § 25 samt reglerne om kompostering i §12.3.

Tørt og ubehandlet træ kan lovligt benyttes som brænde i brændeovne, pejse o.lign. samt til "hyggebål".

Det er tilladt at afbrænde tørt og ubehandlet træ i Sankt Hans-bål. Retningslinierne på Greve Kommunes hjemmeside, www.greve.dk, samt brandmyndighedernes bestemmelser skal i så fald følges og grundejeren skal være indforstået med bålet. Kommunalbestyrelsen kan dog indføre forbud mod afbrænding af Sankt Hans-bål i tilfælde af tørke eller andet.

§ 25.4 Beholdere

Det påhviler borgeren og grundejeren at anskaffe/modtage og benytte de af kommunalbestyrelsen anviste beholdere, sække mv.

Forbrændingseget og ikke-forbrændingseget storskrald:

- Fra områder med enfamiliehuse, rækkehuse, sommerhuse o.lign. indsamles affaldet uemballeret. Mindre ting skal dog afleveres i gennemsigtige sække, som borgeren og grundejeren selv skal indkøbe i dagligvarebutik el.lign. Brædder, gulvtæpper o.lign. skal bundtes i maks. 1 meter lange bundter. Større emner som skabe o.lign. skal skilles ad. (Fortovsindsamling).

- Fra etageboliger o.lign. bebyggelser indsamles affaldet i større fælles beholdere efter aftale med Greve Forsyning. Boligselskab, (grund) ejerforening, andelsboligforening el.lign. skal selv anskaffe og vedligeholde beholdere efter anvisning fra kommunalbestyrelsen.

Haveaffald:

- Fra områder med enfamiliehuse, rækkehuse, sommerhuse, kolonihavehuse o.lign. indsamles affaldet i komposterbare papirsække til haveaffald, grenbundter bundet med nedbrydeligt sejlgarn (bundter må maks. være 1,5 meter i længden og 0,5 meter i diameter) eller i 240 liter 2-hjulet beholder. Beholdere skal overholde kravene i bilag 2. Borgeren og grundejeren anskaffer og vedligeholder selv beholdere, herunder komposterbare papirsække og snor, efter anvisning fra kommunalbestyrelsen. (Fortovsindsamling).

Fra etageboliger o.lign. bebyggelser indsamles affaldet i større fælles beholdere efter aftale med Greve Forsyning. Boligselskab, (grund) ejerforening, andelsboligforening el.lign. skal selv anskaffe og vedligeholde beholdere efter anvisning fra kommunalbestyrelsen.

- Fra områder med enfamiliehuse, rækkehuse, sommerhuse, kolonihavehuse o.lign. indsamles affaldet i komposterbare papirsække til haveaffald, grenbundter bundet med nedbrydeligt sejlgarn

(bundter må maks. være 1,5 meter i længden og 0,5 meter i diameter) eller i 240 liter 2-hjulet beholder. Beholdere skal overholde kravene i bilag 2. Borgeren og grundejeren anskaffer og vedligeholder selv beholdere, herunder kompostérbare papirsække og snor, efter anvisning fra kommunalbestyrelsen. (Fortovsindsamling).

Fra etageboliger o.lign. bebyggelser indsamles affaldet i større fælles beholdere efter aftale med Greve Forsyning. Boligselskab, (grund) ejerforening, andelsboligforening el.lign. skal selv anskaffe og vedligeholde beholdere efter anvisning fra kommunalbestyrelsen.

- Fra etageboliger o.lign. bebyggelser indsamles affaldet i større fælles beholdere efter aftale med Greve Forsyning. Boligselskab, (grund) ejerforening, andelsboligforening el.lign. skal selv anskaffe og vedligeholde beholdere efter anvisning fra kommunalbestyrelsen.

Metalaffald:

- Fra områder med enfamiliehuse, rækkehuse, sommerhuse o.lign. indsamles affaldet uemballeret. Små ting afleveres i gennemsigtige sække, som borgeren og grundejeren selv skal indkøbe i dagligvarebutik el.lign. Større emner skal skilles ad. Maskiner skal tømmes for olie og benzin/diesel. (Fortovsindsamling).

- Fra etageboliger o.lign. bebyggelser indsamles affaldet i større fælles beholdere efter aftale med Greve Forsyning. Boligselskab, (grund) ejerforening, andelsboligforening el.lign. skal selv anskaffe og vedligeholde beholdere efter anvisning fra kommunalbestyrelsen. Maskiner skal tømmes for olie og benzin/diesel.

Hvorvidt et boligområde tilhører den ene eller den anden kategori, afgøres af

kommunalbestyrelsen efter tilkørselsmuligheder og områdets øvrige beskaffenhed.

Efter konkret aftale mellem boligselskab, (grund) ejerforening, andelsboligforening el.lign. og Greve Forsyning kan der desuden træffes aftale om andre beholdere el.lign. end ovenstående til indsamling af affaldet. Boligselskab, (grund) ejerforening, andelsboligforening el.lign. skal i så fald selv anskaffe og vedligeholde beholdere efter anvisning fra kommunalbestyrelsen.

Kommunalbestyrelsen kan, hvor lokale forhold nødvendiggør dette, stille yderligere krav til beholdere eller til typen af beholder.

§ 25.5 Kapacitet for beholdere

Jf. §14.5 (ordning for papaffald).

§ 25.6 Anbringelse af beholdere

Jf. §14.6 (ordning for papaffald).

§ 25.7 Anvendelse og fyldning af beholdere

Jf. §14.7 (ordning for papaffald).

§ 25.8 Renholdelse af beholdere

Renholdelse af beholdere påhviler borgeren og grundejeren.

§ 25.9 Afhentning af forbrændingseget og ikke-forbrændingseget storskrald, haveaffald og metalaffald

Jf. §14.9 (ordning for papaffald).

Haveaffald i fortovsindsamlingen afhentes dog kun 9 gange om året (fra marts til november, begge måneder inklusive). Afhentningsdage fremgår af vejledning til regulativet.

§ 25.10 Øvrige ordninger

Forbrændingseget og ikke-forbrændingseget storskrald, haveaffald og metalaffald kan desuden afleveres på MiljøCenter Greve, jf. §18.

§ 26 Ordning for minigenbrugsstationer

§ 26.1 Hvad er minigenbrugsstationer

Minigenbrugsstationer er små genbrugsstationer i nærmiljøet i boligselskaber eller større samlede bebyggelser. Minigenbrugsstationen bemannes og styres af boligselskabet, (grund)ejerforeningen, andelsboligforeningen el.lign.

§ 26.2 Hvem gælder ordningen for

Ordningen gælder for alle borgere og grundejere i de boliger/på de adresser, der er tilknyttet den enkelte minigenbrugsstation. Boligområder med minigenbrugsstation er angivet i gebyr-bladet.

§ 26.3 Beskrivelse af ordningen

Ordningen er en indsamlingsordning.

Boligselskaber og større samlede bebyggelser kan for egen regning etablere og bemane en minigenbrugsstation efter kommunens konkrete godkendelse. Boliger, som er omfattet af denne ordning, opnår nedsat gebyr til MiljøCenter Greve, jf. § 18.

Minigenbrugsstationer godkendes efter nedenstående principper:

1. Samtlige husholdningsaffaldsgebyrer for boligområdet opkræves ét sted (hos boligselskabet, (grund)ejerforeningen, andelsboligforeningen el.lign.). Dagrenovation og storskrald afregnes efter vægt.
2. På minigenbrugsstationen skal der som minimum indsamles og sorteres i følgende affaldstyper: papaffald (jf. § 14.1-14.10), metalaffald (jf. § 27.1-27.10), metalemballageaffald (jf. § 16.1-16.10), forbrændingseget og ikkeforbrændingseget storskrald (jf. § 25.1-25.10), WEEE (jf. § 22.1-22.10) og farligt affald (jf. § 21.1-21.3). Udgifter til beholdere, farligt affalds-skab, etablering og vedligehold af minigenbrugsstation, bemanning mv. afholdes af boligselskabet, (grund)ejerforeningen, andelsboligforeningen o.lign. Udgifter til kørsel og behandling af affaldet betales via husholdningsaffaldsgebyret.
3. Der kan indsamles yderligere affaldstyper via minigenbrugsstationen. Opsamlingsmateriel, afhentning mv. aftales med Greve Forsyning.
4. WEEE skal opbevares under halvtag, så det skærmes for nedbør.

5. Skabe og opbevaringsrum med farligt affald skal altid være forsvarligt aflåst og farligt affald skal altid modtages af den/de personer, der har ansvaret herfor. De ansvarlige personer har pligt til at sørge for, at indholdet i alle emballager er tydeligt afmærket. Med mindre de ansvarlige personer har den efter lovgivningen fornødne uddannelse til håndtering af farligt affald, må det farlige affald under ingen omstændigheder sammenhældes eller håndteres i øvrigt.
6. Det er tilladt at etablere direkte genbrug/klunsning på minigenbrugsstationen i et dertil indrettet område. Regler for klunsning skal overholde den til enhver tid gældende lovgivning for affaldshåndtering.
7. Alt affald (inkl. genanvendelige materialer) skal håndteres og afsættes/bortskaffes igennem Greve Forsyning, med mindre der er givet konkret godkendelse til anden håndtering.
8. Der skal i bebyggelsen være personale/personer, der er ansvarlige for sortering af affald på minigenbrugsstationen. Minigenbrugsstationen skal være aflåst, når der ikke er personale til stede.

Ved minigenbrugsstation kan også forstås andre indsamlingssystemer end et afgrænset område med beholdere. Det kan eksempelvis være affaldssystemer, hvor boligselskabet, (grund)ejnerforeningen, andelsboligforeningen el.lign. selv indsamler affald ved den enkelte bolig, lejlighedsvist opstillede beholdere eller affalds-øer med indsamling af forskellige affaldsfraktioner. Det primære krav for at opnå godkendelse er, at der i boligområdet er etableret et sammenhængende affaldssystem, der

Det påhviler boligselskabet, (grund)ejnerforeningen, andelsboligforeningen el.lign. at informere de berørte borgere og grundejere om boligområdets affaldsordninger, herunder sortering.

Det påhviler boligselskabet, (grund)ejnerforeningen, andelsboligforeningen el.lign. at påse, at minigenbrugsstationen til enhver tid overholder øvrig relevant lovgivning, herunder miljøkrav og krav til byggeri og beredskab.

inkluderer alle de affaldsfraktioner, som kan forventes fra de tilknyttede boliger. Herunder skal boligerne i boligområdet have nem adgang til minigenbrugsstationen (herunder kort afstand og brugervenlige åbningstider), således at de tilknyttede boliger vil benytte MiljøCenter Greve i væsentligt mindre grad end de øvrige boliger i kommunen.

§ 26.4 Øvrige ordninger

Borgerne i de tilknyttede boliger kan desuden aflevere affaldet på MiljøCenter Greve, jf. §18.

Bilag 1

Krav til beholdere

Generelt gælder det, at arbejdet med tømning af beholdere, herunder sækkestativer og containere, altid skal kunne foregå let og være sikkerheds- og sundhedsmæssigt fuldt forsvarligt.

Krav til sækkestativer

1. Stativet skal være udformet, så håndtering med isættelse af 125 liter sække kan ske tæt på kroppen og i højden 85 - 125 cm over grundplan.
2. Stativet skal være udformet, så der er mindst 7 cm mellem siderne og sækkesystemet, så der ved håndtering er plads til hænderne.
3. Systemet til fastgørelsen af sækken skal være enkelt at håndtere.
4. Låget skal kunne fastholdes i åben stilling.
5. Affaldsstativet skal være sikret mod skadedyr, evt. med et gitter.
6. Stativet skal stå fast og ikke kunne vælte ved den daglige håndtering

Krav til

- **140 liter beholder til dagrenovation samt**
- **240 liter beholder til haveaffald**

1. Containeren skal opfylde dansk standard DS/EN 840-1.
2. Farven på containeren skal være grøn.

Affaldsbeholderen behøver ikke at være monteret med ergonomiske håndtag.

Krav til affaldsbeholdere på 4 hjul (400-800 liter beholdere)

1. Beholderens hjul skal være mindst 200 mm i diameter.
2. 2 af hjulene, som skal være placeret i den samme ende af beholderen, skal være monteret med retningsspærre og bremse.

Øvrige beholdere

Beholdere anskaffes efter konkret aftale med Greve Forsyning (inkluderer ikke sække).

Bilag 2

Krav til adgangsveje og køreveje

Krav til adgangsveje

Af hensyn til ordningens funktionalitet skal følgende krav til adgangsveje og placering af sækkestativer og containere være opfyldt:

- Adgangsvejen skal være godt belyst, og der skal overalt være mindst 2,1 meters fri højde.
- Stativ/container skal stå på et fast og plant underlag (fliser, asfalt el.lign.) og skal være sikret mod skadedyr.
- Adgangsvejen skal være mindst 1 meter bred og have en fast og jævn belægning
- Adgangsvejen skal så vidt muligt være vandret, eller højst have en hældning på 10 cm pr. meter.
- Adgangsvejen skal være fri for trin og trapper.
- Hvis det er nødvendigt med trin/trapper på adgangsvejen, skal der etableres dobbeltrapper til at køre på. Mellem de to køreramper skal etableres trin, som er mindst 0,40 meter brede, mindst 0,40 meter dybe og højst 0,10 meter høje. Dobbelttrapperne skal passe til det kørende materiel, så det ikke afsporer, og have en hældning på højst 10 cm pr. meter. Hældningen skal for hver femte meter være udformet med en vandret repos, der er så lang og bred, at der er plads til materiel og person.
- Der skal være plads til, at et eventuelt net omkring stativet nemt kan åbnes helt.
- En enkelt dør eller låge kan accepteres, hvis den er nem at åbne og lukke og kan fastholdes i åben stilling.
- Inden kl. 7 på afhentningsdagen skal adgangsvejen være ryddet og gruset/saltet for sne og is.
- Hunde skal holdes inde på tømningdagen indtil tømning er sket.
- Køre- og adgangsveje skal i det hele taget være fri for forhindringer som biler, cykler mm.
- Affaldsstativer eller containere må ikke placeres i kælderhalse el.lign.

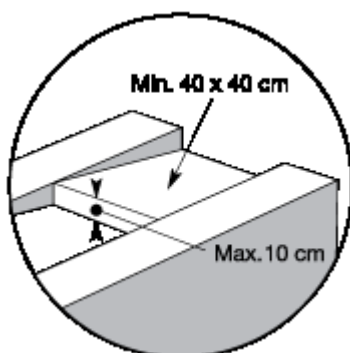

Krav til køreveje

Køreveje skal af hensyn til ordningens funktionalitet være af en sådan beskaffenhed, at der under kørsel ikke kan ske skade på renovationsbilerne. Ved afsides beliggende ejendomme skal kørevejen give mulighed for at renovationsbilen kan vende og kørevejen skal have den nødvendige bredde og bæreevne til kørsel med renovationsbil.

Information til kommuner om kontaktperson:

Navn: Karen Knudsen

E-mail: teknik@greve.dk

Tlf. nr.: 43979405

Regulativet er vedtaget d. 21-12-2010 og træder i kraft d. 01-01-2011